

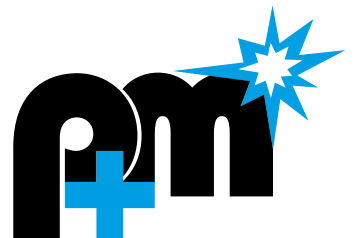

Autogentechnik



Druckminderer.....	4
Zubehör Gaseversorgung	12
Schweiß- und Schneidgarnturen.....	20
Brennschneiddüsen.....	28
Brennereinstellungen	34
Die häufigsten Brennschneidfehler und ihre Ursachen.....	35
Anwärmbrenner.....	36
Optimatoren.....	38
Hinweise Acetylenflaschen.....	39



Druckminderer

Flaschendruckminderer nach DIN EN ISO 2503

Flaschendruckminderer DIN-CONTROL, 200 bar



1-stufig

Bestell-Nr.	Gas	Vordruck [bar]	Arbeitsmanometer	Ausgang
02-002003-01	Sauerstoff	200	10/16 bar	1/4"
02-002001-01	Arg/CO ₂	200	30 l/min	1/4"
3-14.096.099	Arg/CO ₂ /He	200	10/16 bar	1/4"
02-002003-02	Stickstoff	200	10/16 bar	1/4"
3-14.096.069	Stickstoff	200	30/40bar	1/4"
02-002006-01	Wasserst./Meth	200	10/16 bar	3/8" l.h.
02-002001-02	Formiergas	200	50 l/min	3/8" l.h.
02-002005-01	Propan		1,5/2,5 bar	3/8" l.h.
02-002004-01	Acetylen		1,5/2,5 bar	3/8" l.h.

Weitere Ausführungen sind auf Anfrage möglich!

Flaschendruckminderer DIN-CONTROL, 200 bar mit Flowmeter



1-stufig

Mit Handanschluss

ACHTUNG: Durchflußmenge wird am Absperrventil reguliert

Bestell-Nr.	Gas	Vordruck [bar]	Arbeitsmanometer	Ausgang
3-14.096.100	Arg/CO ₂	200	30 l/min	1/4"
3-14.096.094	Arg/CO ₂	200	16 l/min	1/4"
3-14.096.066	Stickstoff	200	30 l/min	1/4"
3-14.096.075	Wasserstoff	200	30 l/min	3/8" l.h.
3-14.096.078	Formiergas	200	50 l/min	3/8" l.h.

Weitere Ausführungen sind auf Anfrage möglich!

Flaschendruckminderer DIN-CONTROL, 300 bar

1-stufig
Mit Handanschluss



Bestell-Nr.	Gas	Vordruck [bar]	Arbeitsmanometer	Ausgang
3-14.096.130	Sauerstoff	300	10/16 bar	1/4"
3-0783890	Stickstoff	300	50/80 bar	1/4"
3-14.096.064	Stickstoff	300	10/16 bar	1/4"
3-14.096.104	Arg/CO ₂	300	30 l/min	1/4"
3-14.096.099	Arg/CO ₂	300	20/40 bar	1/4"
3-0783883	Formiergas	300	30 l/min	3/8" l.h.

Weitere Ausführungen sind auf Anfrage möglich!

Flaschendruckminderer DIN-CONTROL mit Flowmeter, 300 bar

1-stufig
Mit Handanschluss

ACHTUNG: Durchflußmenge wird am Absperrventil reguliert



Bestell-Nr.	Gas	Vordruck [bar]	Arbeitsmanometer	Ausgang
3-14.096.137	Arg/CO ₂	300	30 l/min	1/4"
3-14.096.127	Wasserstoff	300	30 l/min	3/8" l.h.
3-14.096.125	Formiergas	300	50 l/min	3/8" l.h.
3-0783882	Formiergas	300	30 l/min	3/8" l.h.

Weitere Ausführungen sind auf Anfrage möglich!

Komplette Entnahmestellen-Stationen

Entnahmestellen-Druckminderer und Einzelteile. Auf Anfrage sind Entnahmestellen-Stationen in allen Gas-Variationen möglich. Maximaler Vordruck $p_1 = 30$ bar

Entnahmestellenstationen

Komplett mit Druckminderer, Kugelhahn, Wandkonsole, Löt- bzw. Schweißstutzen 3/8", Überwurfmutter 3/8" Wandwinkel und Kugelhahn werden bauseits montiert.

Bestell-Nr.	Gas	Arbeitsdruck/ Durchfluss	Eingang 12mm Stutzen mit Ü-Mutter	Ausgang
3-14.096.150	Acetylen	1,5 bar	G 3/8" l.h.	G 3/8" l.h.
3-14.096.151	Sauerstoff	10 bar	G 3/8"	G 1/4"
3-14.096.152	Arg/CO ₂ (Liter-Uhr)	32 l/min	G 3/8"	G 1/4"
3-14.096.165	Propan	2,5 bar	G 3/8" l.h.	G 3/8" l.h.
3-14.096.166	Stickstoff	10 bar	G 3/8"	G 1/4"
3-14.096.167	Druckluft	10 bar	G 3/8"	G 1/4"
3-14.096.069	Stickstoff	10 bar	G 3/8"	G 1/4"
3-14.096.168	Arg/CO ₂ (bar)	10 bar	G 3/8"	G 1/4"
3-14.096.169	Wasserstoff	10 bar	G 3/8" l.h.	G 3/8" l.h.
3-14.096.170	Argon/Wasserstoff	32 l/min	G 3/8" l.h.	G 3/8" l.h.
3-14.096.171	Formiergas (Liter-Uhr)	50 l/min	G 3/8" l.h.	G 3/8" l.h.
3-14.096.172	Formiergas (bar)	10 bar	G 3/8" l.h.	G 3/8" l.h.



Entnahmestellenstation 2-Fach

Komplett mit Druckminderer, Kugelhahn, Wandkonsole, Löt- bzw. Schweißstutzen 3/8", Überwurfmutter 3/8" Wandwinkel und Kugelhahn werden bauseits montiert.
Andere Zusammenstellungen auf Anfrage.

Bestell-Nr.	Gas
3-14.096.153	Ox - Ac
3-14.096.154	Ox - Prop
3-14.096.155	Ox - Ar
3-14.096.156	Ar - Ar



Entnahmestellenstation 3-Fach

Komplett mit Druckminderer, Kugelhahn, Wandkonsole, Löt- bzw. Schweißstutzen 3/8"; Überwurfmutter 3/8"
Wandwinkel und Kugelhahn werden bauseits montiert.
Andere Zusammenstellungen auf Anfrage.

Bestell-Nr.	Gas
3-14.096.157	Ar - Ox - Ac
3-14.096.158	Ox - Ox - Ac
3-14.096.159	Ox - Ox - Prop
3-14.096.160	Ox - Ox - Ar
3-14.096.161	Ox - Ar - Ar
3-14.096.162	Ar - Ar - Ar



Entnahmestellenstation mit Messrohr

Jeweils komplett mit Druckminderer, Kugelhahn, Wandkonsole, Lötstutzen 3/8"; Überwurfmutter 3/8"
Wandwinkel und Kugelhahn werden bauseits montiert.

Bestell-Nr.	Typ	Gasart
3-14.096.163	30 l/min.	Argon/CO ₂
3-14.096.164	16 l/min	Argon/CO ₂
3-14.096.173	50 l/min	Formiergas



Entnahmestellendruckminderer

Bestell-Nr.	Typ	Gasart
3-14.096.350	DIN GL-AR-10	Argon, Sauerstoff, Stickstoff, 10 bar
3-14.096.351	DIN GL-ARC	Argon/CO ₂ , 32 l/min
3-14.096.352	DIN GL-OX	Sauerstoff 10 bar
3-14.096.353	DIN GL-AC	Acetylen 1,5 bar
3-14.096.354	DIN GL-FLOW 30	Flowm. 30 l/min, Argon/CO ₂
3-14.096.355	DIN GL-FLOW 16	Flowm. 16 l/min, Argon/CO ₂
3-14.096.356	DIN GL-FORM	Formiergas 50 l/min Uhr
3-14.096.357	DIN GL-H	Wasserstoff 10 bar
3-14.096.358	DIN GL-PRO	Propan 2,5 bar
3-14.096.359	DIN GL-AR-H	Argon/Wasserstoff 32 l/min
3-14.096.360	DIN GL-FORM	Formiergas 50 l/min Flowm.



Kugelhahn DIN 32509

Bestell-Nr.	Typ	Gasart	Anschluss
3-14.016.153	Kugelhahn	Sauerstoff	G 3/8"
3-14.016.154	Kugelhahn	Brenngas	G 3/8" l.h.
3-14.016.155	Kugelhahn	andere Gase	G 3/8"
3-14.099.493	Aluprofildichtung (1)	Sauerstoff	
3-14.099.493	Aluprofildichtung (1)	Brenngas	
3-14.099.493	Aluprofildichtung (1)	Inerte Gase	
3-14.008.811	Doppelgewindestutzen (2)	Sauerstoff	G 3/8"
3-4403735	Doppelgewindestutzen (2)	Brenngas	G 3/8" l.h.-G 3/8"
3-14.008.811	Doppelgewindestutzen (2)	Inerte Gase	G 3/8"
3-14.037.079	Kugelhahn (3)	Sauerstoff	G 3/8"
3-14.037.232	Kugelhahn (3)	Brenngas	G 3/8"
3-14.037.079	Kugelhahn (3)	Inerte Gase	G 3/8"
3-14.016.148	T-Stück (4)	Sauerstoff	G 3/8"-G 3/8"
3-14.016.149	T-Stück (4)	Brenngas	G 3/8"-G 3/8" l.h.
3-14.016.148	T-Stück (4)	Inerte Gase	G 3/8"-G 3/8"
3-14.037.524	Aluprofildichtung h=3,5 (5)	Sauerstoff	
3-14.037.524	Aluprofildichtung h=3,5 (5)	Brenngas	
3-14.037.524	Aluprofildichtung h=3,5 (5)	Inerte Gase	
3-14.016.156	Hutmutter M12 (6)		
3-14.016.157	Unterlegscheibe (7)		

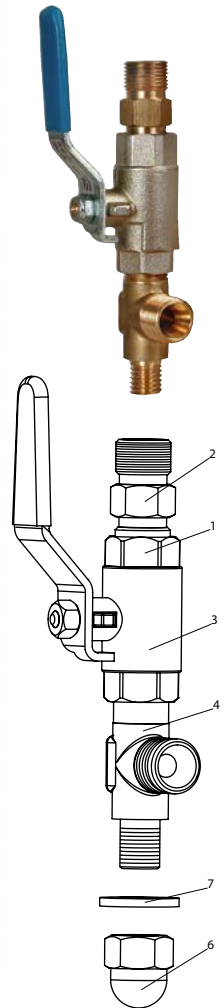

Wandkonsolen Entnahmestellendruckminderer

Bestell-Nr.	Bezeichnung
3-14.016.145	Wandkonsolen für 1 Entnahmestellendruckminderer
3-14.016.146	Wandkonsolen für 2 Entnahmestellendruckminderer
3-14.016.147	Wandkonsolen für 3 Entnahmestellendruckminderer



Einbaumaße für Wandwinkelmontage

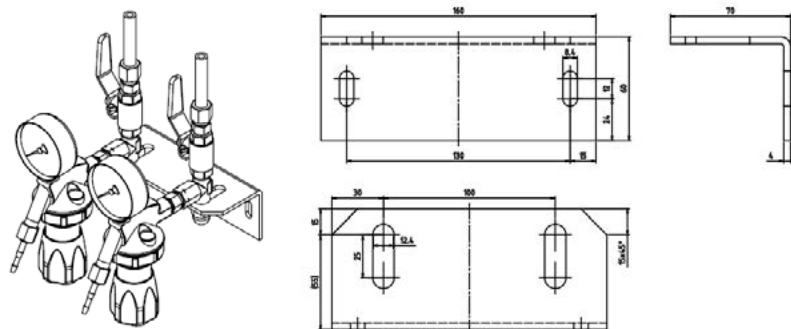

Zubehör

Bestell-Nr.	Bezeichnung	Werkstoff	Gasart
3-9430380	Schweißstutzen 3/8"	Stahl	Acetylen
3-14.018.024P	Lötstutzen 3/8"	Messing	alle anderen Gase
3-14.B599430	Überwurfmutter 3/8" l.h.	andere Gase	Brenngase
3-B712010	Überwurfmutter 3/8"	Sauerstoff	alle anderen Gase



Druckminderer-Zubehör

Manometer nach EN ISO 5171 (Vorm. DIN EN 562)

Bestell-Nr.	Gasart	Arbeitsbereich	Anzeige	Druckbegr.-marke
3-14.008.070	Sauerstoff	0-10/16 bar	Arbeitsdruck	10 bar
9426620	Sauerstoff	0-20/40 bar	Arbeitsdruck	20 bar
3-14.008.072	Sauerstoff	0-200/315 bar	Inhaltsdruck	200 bar
388411360400P	Sauerstoff	0-300/400 bar	Inhaltsdruck	300 bar
3-14.008.073	Acetylen	0-1,5/2,5 bar	Arbeitsdruck	1,5 bar
3-14.008.074	Acetylen	0-18/40 bar	Inhaltsdruck	180 bar
388411360450P	Formiergas	0-50 l/min	Durchfluss	-
388411360483P	Arg/CO ₂	0-32 l/min	Durchfluss	-
3-14.008.077	Neutral	0-10/16 bar	Arbeitsdruck	10 bar
3-14.008.075	Neutral, Arg/CO ₂	0-200/315 bar	Inhaltsdruck	200 bar
	Formiergas			
388411361401P	Neutral, Arg/CO ₂	0-300/400 bar	Inhaltsdruck	300 bar
9425530	Neutral	0-1,5/2,5 bar	Arbeitsdruck	1,5 bar
388411860682	Neutral	0-4/6 bar	Arbeitsdruck	4 bar
14099876	Neutral	0-20/40 bar	Arbeitsdruck	20 bar
9429750	Neutral	0-30/60 bar	Arbeitsdruck	30 bar



Manometerschutzkappe

Bestell-Nr.	Bezeichnung
3-14.008.289	Manometerschutzkappe, Außen-Ø 74mm, Farbe grau
3-14.008.289	Gummi- Manometerschutzkappe für DIN+ Druckminderer



Schutzbügel für Druckminderer Linksanschlag

Bestell-Nr.	Bezeichnung
02-002021-01	Schutzbügel Sauerstoff, blau
02-002022-01	Schutzbügel Azetylen, gelb

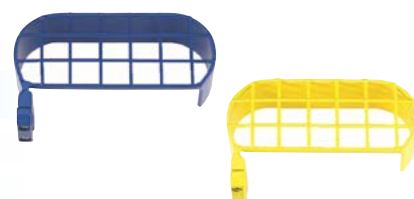

Manometerdichtung

Abbildung in Einbaulage. Größter Außen-Durchmesser 11 mm.

Bestell-Nr.	Gasarten	Material
3-14.099.032	Acetylen	Aluminium
3-14.099.037	andere Gase	Kupfer
3-0764771	andere Gase	Kupfer
3-0764772	Acetylen	Aluminium



Anschlussdichtungen Flaschendruckminderer

Bestell-Nr.	Gase	Material	Farbe	Größe
3-14.016.927	HD Gase	Poyamid	weiß	18x11,5x2
3-9431110	HD Gase	Fieber	rot	18x11,5x2
3-14.016.512	Propan	Poyamid	weiß	19x6,9x2
3-54890002011P	O-Ring 300 bar	EPDM		7,65x1,78



Schutzgas-Gassparventil

Bestell-Nr.	Bezeichnung
02-002002-01	Gassparventil PM 2000



Doppelabzweigventile

Bestell-Nr.	Gasart
3-14.008.167	Sauerstoff 1/4"
3-14.008.166	Sauerstoff 3/8"
3-14.008.168	Brenngas 3/8" l.h.
3-14.008.164	5 Stck. Ox + 5 Stck. Brenngas
3-14.008.165	10 x Ox
3-14.008.169	10 x Brenngas



Kugelhähne DIN 32509

Bestell-Nr.	Anschluss	Gase
3-14.037.648	3/8" PN 40	Sauerstoff
3-14.037.079	3/8" PN 40	nicht brennbare Gase
3-14.037.232	3/8" PN 1,5	APM brennbare Gase
3-14.037.630	1/2" PN 40	Sauerstoff / APM
3-14.037.631	3/4" PN 40	Sauerstoff / APM



Gassparer mit Zündflamme

Bestell-Nr.	Gasart
3-14.008.001	Acetylen - Sauerstoff
3-14.008.003	Propan - Sauerstoff



Düsenreinigungsnadel im Etui

Bestell-Nr.	Nadeldurchmesser
3-14.071.191	0,5 - 1,6 mm



Zubehör Gaseversorgung

Autogen-Schläuche EN ISO 3821 (Vorm. DIN EN 559)

Autogen-Schlauch für Sauerstoff - Meterware

Farbe blau, (VPE: In Rollen von 50 m), Betriebsdruck 20 bar

Bestell-Nr.	Innen Ø [mm]	Wandstärke [mm]
3-14.008.057	4,0	3,5
3-14.008.033	6,3	5,0
3-14.008.020	6,3	3,5
3-14.008.024	8,0	3,5
3-14.008.115	11,0	5,5
3-14.008.025	12,5	5,5



Autogen-Schlauch für Brenngase - Meterware

Farbe rot, nach DIN EN 559 außer Propan-Mischgas, (VPE: In Rollen von 50 m), Betriebsdruck 20 bar, auch geeignet für Erdgas und Wasserstoff

Bestell-Nr.	Innen Ø [mm]	Wandstärke [mm]
3-14.008.058	4,0	3,5
3-14.008.197	6,3	3,5
3-14.008.034	8,0	3,5
3-14.008.114	11,0	3,5



Propangas-Schlauch - Meterware

Farbe orange, nach DIN 4815 für Propan und Propangemische, (VPE: In Rollen von 50 m)

Bestell-Nr.	Innen Ø [mm]	Wandstärke [mm]	Betr.-druck [bar]	Typ
3-14.008.201	6,3	3,5	6	Mitteldruck
3-14.008.035	8,0	3,5	6	Mitteldruck
3-14.008.234	4,0	4,0	30	Hochdruck
3-14.008.235	6,3	5,0	30	Hochdruck



Autogen-Zwillingsschlauch für Sauerstoff + Brenngase - Meterware

Farbe rot/blau, (VPE: In Rollen von 40 m), Betriebsdruck 20 bar

Diese Zwillingsschläuche sind nicht für Propan und Propangasgemische geeignet.

Bestell-Nr.	Innen Ø [mm]	Wandstärke [mm] S.B.
3-14.008.198	4,0/ 4,0	3,5 / 3,5
3-14.008.199	6,0/ 6,0	3,5 / 3,5
3-14.008.200	6,3/ 8,0	5 / 3,5



Autogen-Zwillingsschlauch für Sauerstoff + Propan (Propangemische) - Meterware

Farbe rot/blau, (VPE: In Rollen von 40 m), Betriebsdruck 20 bar

Bestell-Nr.	Innen Ø [mm]	Wandstärke [mm] S.B.
3-272333030609	6,3/ 9,0	5 / 3,5



Autogen-Zwillingsschlauch für Sauerstoff + Propan montiert

Sauerstoff- und Propanschläuche komplett montiert, mit Schlauchanschlüssen und Presshülsen, Schlauchordner (je Meter). Sauerstoffschlauch 6,3 x 3,5 mm; beidseitig Ü-Mutter 1/4“, Propanschlauch 6,3 x 3,5 mm; beidseitig Ü-Mutter 3/8“ l.h.

Bestell-Nr.	Länge
3-14.008.227	5 m
3-14.008.228	10 m
3-14.008.229	15 m
3-14.008.230	20 m
3-14.008.231	25 m
3-14.008.232	30 m
3-14.008.233	40 m



Sauerstoffschlauch 6,3 x 5,0 mm; beidseitig Ü-Mutter 1/4“, Propanschlauch 9,0 x 3,5 mm; beidseitig Ü-Mutter 3/8“ l.h.

3-14.008.236	20 m
3-14.008.249	40 m

Sauerstoff- und Acetylschläuche Normal - Montiert

Sauerstoff- und Acetylschläuche komplett montiert, mit Schlauchanschlüssen und Presshülsen, Schlauchordner (je Meter). Sauerstoffschlauch 6,3 x 5,0 mm; beidseitig Ü-Mutter 1/4“, Brenngasschlauch 8,0 x 3,5 mm; beidseitig Ü-Mutter 3/8“ l.h.

Bestell-Nr.	Länge
3-14.008.028	5 m
3-14.008.029	10 m
3-14.008.061	15 m
3-14.008.062	20 m
3-14.008.250	25 m
3-14.008.216	30 m
3-14.008.237	40 m



Sauerstoff- und Acetylschläuche Mini - Montiert

Sauerstoff- und Acetylschläuche komplett montiert, mit Schlauchanschlüssen und Presshülsen, Schlauchordner (je Meter).
Sauerstoffschlauch 4,0 x 3,5 mm; beidseitig Ü-Mutter 1/4", Brenngasschlauch 4,0 x 3,5 mm; beidseitig Ü-Mutter 3/8" l.h.

Bestell-Nr.	Länge
3-14.008.222	5 m
3-14.008.223	10 m
3-14.008.224	15 m
3-14.008.225	20 m
3-14.008.226	30 m
3-14.008.268	40 m



Sauerstoff- und Acetylenzwillingschläuche Normal - Montiert

Sauerstoff- und Acetylschläuche komplett montiert, mit Schlauchanschlüssen und Presshülsen.
Sauerstoffschlauch 6,3 x 5,0 mm; beidseitig Ü-Mutter 1/4", Brenngasschlauch 8,0 x 3,5 mm; beidseitig Ü-Mutter 3/8" l.h.

Schläuche sind vulkanisiert!

Bestell-Nr.	Länge
3-14.008.269	5 m
3-14.008.239	10 m
3-14.008.270	15 m
3-14.008.240	20 m
3-14.008.241	30 m
3-14.008.245	40 m



Sauerstoff- und Acetylenzwillingschläuche Mini - Montiert

Sauerstoff- und Acetylschläuche komplett montiert, mit Schlauchanschlüssen und Presshülsen, Schlauchordner (je Meter).
Sauerstoffschlauch 4,0 x 3,5 mm; beidseitig Ü-Mutter 1/4", Brenngasschlauch 4,0 x 3,5 mm; beidseitig Ü-Mutter 3/8" l.h.

Achtung!

Rote Autogen-Brenngasschläuche (Acetylschläuche) sind nicht für den Einsatz vom Propan oder Propanmischgase zugelassen.
Für diese Gase sind ausschließlich Propangasschläuche gemäß DIN 4815 Teil 1 einzusetzen.

Bestell-Nr.	Länge
3-14.008.011	10 m
3-14.008.246	20 m



Schlauchordner

Bestell-Nr.	Bezeichnung
3-14.008.563	Schlauchordner bis 13 mm
3-14.008.564	Schlauchordner bis 16 mm



Flaschenkupplungen, Umfüllrohre

Flaschenkupplungen mit Kugelhahn und Gasrücktrittventil am Flaschenanschluss nach TR AC 206 – Acetylen

Achtung! Für Acetylschläuche besteht eine 5-jährige Prüfpflicht nach TRAC 204, 5.3.7

Bestell-Nr.	Flaschen
3-14.037.463	2
3-14.037.464	3
3-14.037.465	4
3-14.037.466	5
3-14.037.467	6



Flaschenkupplungen mit HD -Schläuchen – Propan

Bestell-Nr.	Flaschen
3-14.037.822	2
3-14.037.823	3
3-14.037.824	4
3-14.037.825	5
3-14.037.826	6



Umfüllrohre für hochverdichtete Gase

Bestell-Nr.	Gasart
3-14.037.616	Sauerstoff
3-14.037.617	Wasserstoff
3-14.037.618	Druckluft
3-14.037.619	Stickstoff
3-14.037.620	Argon/CO ₂



Flaschenkupplungen für hochverdichtete Gase

Bestell-Nr.	Gasart	für Anzahl Flaschen
3-14.037.621	Sauerstoff	2
3-14.037.341	Sauerstoff	3
3-14.037.350	Sauerstoff	4
3-14.037.352	Sauerstoff	5
3-14.037.624	Stickstoff	2
3-14.037.623	Druckluft	2
3-14.037.622	Wasserstoff	2



Gasanzünder

Bestell-Nr.	Bezeichnung
3-14.008.541	Bügel-Gasanzünder
3-14.008.539	Pistolen Gasanzünder
3-14.008.546	Feuersteine für Bügelanzünder
3-14.008.548	Feuersteine für Pistolenanzünder



Einzelflaschensicherungen / Sicherheitseinrichtungen mit mehrfachfunktion nach ISO 5175 (EN 730) – Gasrücktrittssicherungen (Gebrauchsstellenvorlagen)

Einzelflaschensicherungen Typ SSX für Griffstück

Bestell-Nr.	Typ	Ein- und Ausgang
3-14.008.263	Sauerstoff SSO	1/4"
3-14.008.264	Sauerstoff SSO	3/8"
3-14.008.278	Allgas SSA	3/8" l.h.



Sauerstoff	Brenngas
P1 = 5 bar	P1 = 0,6 bar
P2 = 4 bar = 7 m³/h Durchsatz	P2 = 0,3 bar = 2 m³/h Durchsatz

Achtung:

Vorstehende Druckverluste- und Durchsatzdaten zeigen, daß Einzelflaschensicherungen nur begrenzt einsetzbar sind. Für Schweißensätze Gr. 7 und 8 sowie große Anwärmbrenner müssen Gebrauchsstellenvorlagen eingesetzt werden.

Sicherheitseinrichtungen TYP GVX 10 für Druckminderer

Bestell-Nr.	Gasart	Ein- und Ausgang
3-14.008.400	Sauerstoff GVO 10	1/4"
3-14.008.401	Sauerstoff GVO 10	3/8"
3-14.008.402	Allgas GVA 10	3/8" l.h.
3-19.008.008	10 GVO + 10 GVA im Set	



Sauerstoff	Brenngas
P1 = 5 bar	P1 = 1,5 bar
P2 = 3,5 bar = 24 m³/h Durchsatz	P2 = 0,9 bar = 6,5 m³/h Durchsatz

Hochleistungs-Sicherheitseinrichtungen Typ GVX 90 zum Anschluss an den Druckminderer

Bestell-Nr.	Gasart	Ein- und Ausgang
3-14.008.440	Sauerstoff GVO 90	3/8"
3-14.008.121	Allgas GVA 90	3/8" l.h.
3-14.008.130	Allgas GVA 90	1/2" l.h.
3-14.008.131	Sauerstoff GVO 90	1/2"
3-14.008.002	Wasserstoff GVH 90	3/8" l.h.



Sauerstoff	Brenngas
P1 = 5 bar	P1 = 1,5 bar
P2 = 3,5 bar = 34 m³/h Durchsatz	P2 = 0,9 bar = 10,5 m³/h Durchsatz

Ist der Eingangsdruck P1 kleiner, verringern sich Druckverlust und Durchsatz.

Achtung ! Gesetzlich vorgeschriebene jährliche Prüfung von Gebrauchsstellenvorlagen gemäß BGV D 1, § 49

Einhand-Schnellkupplungen nach ISO 7289 (EN 561)

Schnelles und gefahrloses An- und Abkuppeln unter Druck. Optimale Abdichtung durch eine Hutmanschette.

Einhand-Schnellkupplung Typ SG(A) zum Anschluss an das Griffstück

Bestell-Nr.	Gasart	Schlauch Ø [mm]
3-14.008.163	Sauerstoff	4
3-14.008.140	Sauerstoff	6,3
3-14.008.160	Sauerstoff	9
3-14.008.153	Brenngas	4
3-14.008.154	Brenngas	6,3
3-14.008.141	Brenngas	9



Edelstahl-Kupplungsstift Typ KG (B) für Griffstück-Schnellkupplung

Bestell-Nr.	Gasart	Ü.- Mutter
3-14.008.144	Sauerstoff	3/8"
3-14.008.143	Sauerstoff	1/4"
3-14.008.142	Acetylen	3/8" l.h.



Einhand-Schnellkupplung Typ SS (C) Schlauch

Bestell-Nr.	Gasart	Gewinde-Stutzen
3-14.008.152	Sauerstoff	3/8"
3-14.008.151	Sauerstoff	1/4"
3-14.008.150	Brenngas	3/8" l.h.
3-30.015.218	Inerte Gase	1/4"
3-30.015.849	Inerte Gase	3/8"



Einhand-Schnellkupplung Typ SD (D) zum Anschluss an den Druckminderer

Bestell-Nr.	Gasart	Ü.- Mutter
3-14.008.147	Sauerstoff	3/8"
3-14.008.146	Sauerstoff	1/4"
3-14.008.145	Brenngas	3/8" LH
3-30.013.758	Inerte Gase	1/4"
3-30.013.759	Inerte Gase	3/8"



Edelstahl-Kupplungsstift Typ KD (E) für Druckminderer-Schnellkupplung

Bestell-Nr.	Gasart	Schlauch Ø [mm]
3-14.008.155	Sauerstoff	4
3-14.008.149	Sauerstoff	6,3
3-14.008.159	Sauerstoff	9
3-14.008.161	Brenngas	4
3-14.008.162	Brenngas	6,3
3-20.650.1746	Brenngas	8
3-14.008.148	Brenngas	9
3-14.008.253	Inerte Gase	6,3



Doppelgewindestutzen (F) aus Messing

Bestell-Nr.	Beidseitig mit Innenkonus
38-5900	G 1/4"
38-5915	G 3/8"
38-5921	G 3/8" LH
38-5904	G 1/4" LH
38-5918	G 3/8" auf G 3/8" LH
38-5906	G 3/8" auf G 1/4"



Edelstahl-Kupplungsstift für eingebundene Schläuche

Bestell-Nr.	Gasart	Gewinde-Stutzen
3-KAY64300	Sauerstoff	G 1/4" ext.
3-KAY64310	Sauerstoff	G 3/8" ext.
3-KAY64320	Neutrale Gase	G 1/4" ext.



Kombinationsmöglichkeiten

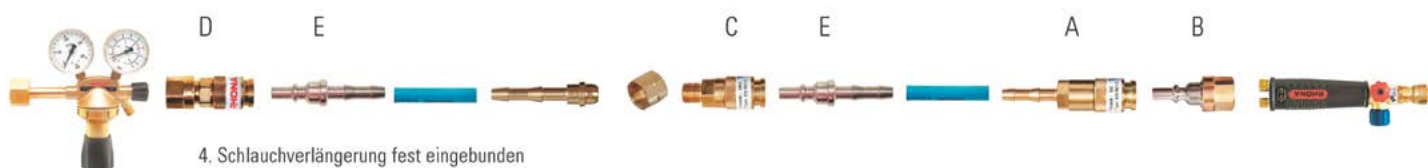
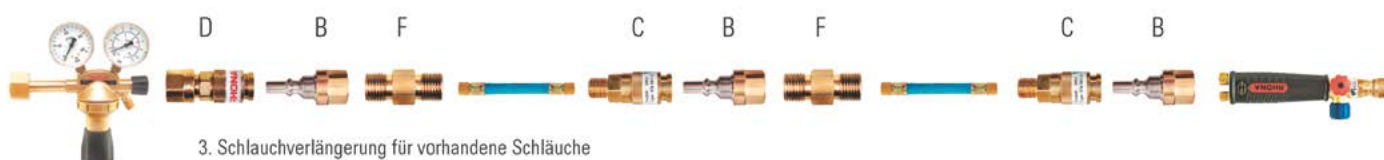

- (A) Einhand-Schnellkupplung für Anschluß an das Griffstück
- (B) Edelstahl-Kupplungsstift für Griffstück- Schnellkupplung
- (C) Einhand-Schnellkupplung Schlauch
- (D) Einhand-Schnellkupplung für Anschluß an den Druckminderer
- (E) Edelstahl-Kupplungsstift für Druckminderer-Schnellkupplung
- (F) Doppelgewindestutzen aus Messing

Schweiß- und Schneidgarituren

Schweiß- und Schneidgarituren komplett, Acetylen, Kombi 17 / ZEK 17

- 1 Aluminium-Griffstück
- 8 Schweißeinsätze
- 1 Federhebelschneideinsatz
- 4 Schneiddüsen (AC-Heizdüse) bis 100 mm
- 1 Führungswagen
- 1 Zirkelstange mit Körnerspitze
- 1 Satz Düsenreinigungsbohrer
- 1 Montageschlüssel
- Stahlblechkasten



Bestell-Nr.	Anzahl	Schweißeinsätze	Düsentypen
3-14.072.801	8	0,5-30	AC Injektor

Griffstücke Kombi 17 / ZEK 17



Bestell-Nr.	Typ	Ausführung	Anschlüsse
3-14.022.100	K 17	Alu-Griffstück Monoblockventil	3/8" l.h. + 1/4"
3-14.022.110	ZE	Druckguss/Messing-Griffstück	3/8" l.h. + 1/4"
3-14.072.036	ZEK	Druckguss/Messing-Griffstück	3/8" l.h. + 1/4"

Schweißeinsätze mit gehämmerten Schweißdüsen Kombi 17 / ZEK 17



Bestell-Nr.	Größe	Schneidbereich [mm]
3-14.072.861	1	0,5 - 1
3-14.072.862	2	1 - 2
3-14.072.863	3	2 - 4
3-14.072.864	4	4 - 6
3-14.072.865	5	6 - 9
3-14.072.866	6	9 - 14
3-14.072.867	7	14 - 20 mit A.-Mutter
3-14.072.868	8	20 - 30 mit A.-Mutter
3-14.072.869	9	30 - 50 mit A.-Mutter

Biegsame Rohrschweißensätze Kombi 17 / ZEK 17



Bestell-Nr.	Größe	Schneidbereich [mm]
3-14.004.023	2	1 - 2
3-14.004.024	3	2 - 4
3-14.004.025	4	4 - 6
3-14.004.026	5	6 - 9

Montagebox Kombi 17

Stabile Kunststoff-Montagebox mit folgendem Inhalt:

- Druckminderer Sauerstoff und Acetylen mit Manometerschutzkappe
- Gebrauchstellenvorlage GVO und GVA 10
- 10m Schlauch „Mittel“ 6,3mm
- Düsenbohrer
- Schweißerbrille SKI Flip DIN 5
- Montageschlüssel
- Anzünder· Schweißerhandschuhe
- Griffstück Kombi 17
- Federhebel-Schneideinsatz Kombi 17
- 4 Brennschneiddüsen AC: 10-25mm, 25-40mm, 40-60mm, 60-100mm
- Heizröhre AC 3-100mm
- Schweißensatz Kombi 17; Gr.7 (14-20mm)
- Anwärmbrenner Kombi 17; Gr. 6A



Bestell-Nr.	Bezeichnung
3-0764318	Montagebox Kombi 17

Schweiß- und Schneidset Kombi 17

Schweiß- und Schneidgaritur 1,0 - 9mm
Sauerstoffdruckminderer
Acetylen-Druckminderer
2 Gebrauchsstellenvorlagen
10 m Autogenschlauch



Bestell-Nr.	Bezeichnung
3-14.072.873	Kombi 17

Rohr-Montagevorderteile

Gewinde Gr. 2 + 3 W8 x 28 Gg.
Gewinde Gr. 4 + 5 W10 x 28 Gg.



Bestell-Nr.	Größe	Schneidbereich [mm]
3-14.099.561	2	1 - 2
3-14.099.562	3	2 - 4
3-14.099.563	4	4 - 6
3-14.099.564	5	6 - 9

O-Ring Ersatzteil für Einsatz

Bestell-Nr.	Bezeichnung
3-14.072.680	O-Ring für Kombi 17

Schneideinsätze Injektor/Gasemischend



3-14.072.303



3-14.072.305



3-14.072.304



3-14.072.034



3-14.072.685

2 Rohre = Injektor

3 Rohre = Gasemischend

Schneidbereich 3 - 100 mm

Bestell-Nr.	Schneid-O ₂ Ventil Typ	Düsen-Typen
3-14.072.303	Federhebel	AC und R
3-14.072.305	Federhebel	AB
3-14.072.304	Handrad	AC und R
3-14.072.034	Federhebel unten	AC und R
3-14.072.685	Federhebel	AGN/PNME

Schweiß- und Schneidgarmenturen komplett Kombi 20 / ZEK 20

- 1 Aluminium-Griffstück
- 8 Schweißeinsätze
- 1 Federhebelschneideinsatz
- 4 Schneiddüsen (AC-Heizdüse) bis 100 mm
- 1 Führungswagen
- 1 Zirkelstange mit Körnerspitze
- 1 Satz Düsenreinigungsbohrer
- 1 Montageschlüssel
- Stahlblechkasten



Bestell-Nr.	Anzahl	Schweißeinsätze	Düsentypen
3-14.072.851	8	von 0,5-30 mm	AC Injektor

Griffstücke Kombi 20 / ZEK 20

für Schaft 20mm



Bestell-Nr.	Typ	Ausführung	Anschlüsse
3-14.022.547	K 20	Alu-Griffstück Monoblockventil	3/8" l.h. + 1/4"
3-14.022.550	ZE 20	Druckguss/Messing-Griffstück	3/8" l.h. + 1/4"
3-14.072.037	ZEK 20	Druckguss/Messing-Griffstück	3/8" l.h. + 1/4"

Schweißeinsätze mit gehämmerten Schweißdüsen Kombi 20 / ZEK 20

für Schaft 20mm



Bestell-Nr.	Größe	Schneidbereich [mm]
3-14.072.811	1	0,5 - 1
3-14.072.812	2	1 - 2
3-14.072.813	3	2 - 4
3-14.072.814	4	4 - 6
3-14.072.815	5	6 - 9
3-14.072.816	6	9 - 14
3-14.072.817	7	14 - 20 mit A.-Mutter
3-14.072.818	8	20 - 30 mit A.-Mutter
3-14.072.819	9	30 - 50 mit A.-Mutter

Biegsame Rohrschweißeinsätze Kombi 20 / ZEK 20



Bestell-Nr.	Größe	Schneidbereich [mm]
3-14.004.542	2	1 - 2
3-14.004.543	3	2 - 4
3-14.004.544	4	4 - 6
3-14.004.545	5	6 - 9

Schweiß- und Schneidset Kombi 20

Schweiß- und Schneidgarnitur 1,0 - 9mm
 Sauerstoffdruckminderer
 Acetylen-Druckminderer
 2 Gebrauchsstellenvorlagen
 10 m Autogenschlauch



Bestell-Nr.	Bezeichnung
3-14.072.874	Kombi 20

Schneideinsätze Injektor/Gasemischend



3-14.072.324



3-14.072.325



3-14.072.035



3-14.072.222

2 Rohre = Injektor
 3 Rohre = Gasemischend
 Schneidbereich 3 - 100 mm

Bestell-Nr.	Schneid-O ₂ Ventil Typ	Düsen-Typen
3-14.072.324	Federhebel	AC und R
3-14.072.325	Handrad	AC und R
3-14.072.326	Federhebel	AB
3-14.072.327	Handrad	AB
3-14.072.035	Federhebel	AC und R
3-14.072.222	Federhebel	AGN/PNME

Schweiß- und Schneidgarnturen Rhöna 2001

DIN EN ISO 5172, Brenngas Acetylen

Anschlussgewinde: M27 x 1,5, Schaft: 20 mm

- 1 Aluminium-Griffstück
- 6 bzw. 8 Schweißsätze 0,5 -14 (30)mm
- 1 Federhebelschneideinsatz
- 4 AC Schneiddüsen bis 100 mm
- 1 Führungswagen
- 1 Zirkelstange mit Körnerspitze
- 1 Satz Düsenreinigungsbohrer
- 1 Montageschlüssel
- Stahlblechkasten



Bestell-Nr.	Anzahl	Schweißsätze	Düsentypen
3-14.078.200	6	von 0,5-14 mm	AC Injektor
3-14.078.210	6	von 0,5-14 mm	AB Injektor
3-14.078.201	8	von 0,5-30 mm	AC Injektor

Griffstücke Rhöna 2001

für Schaft 20mm



Bestell-Nr.	Typ	Ausführung	Anschlüsse
3-14.078.120	Rhöna 2001	Alu-Griffstück Monoblockventil	3/8" l.h. + 1/4"
3-14.078.140	Rhöna 2001	Druckguss/Messing-Griffstück	3/8" l.h. + 1/4"

Schweißsätze mit gehämmerten Schweißdüsen Rhöna 2001

für Schaft 20mm



Bestell-Nr.	Größe	Schneidbereich [mm]
3-14.078.101	1	0,5 - 1
3-14.078.102	2	1 - 2
3-14.078.103	3	2 - 4
3-14.078.104	4	4 - 6
3-14.078.105	5	6 - 9
3-14.078.106	6	9 - 14
3-14.078.107	7	14 - 20 mit A.-Mutter
3-14.078.108	8	20 - 30 mit A.-Mutter

Biegsame Rohrschweißensätze Rhöna 2001



Bestell-Nr.	Größe	Schneidbereich [mm]
3-14.078.112	2	1 - 2
3-14.078.113	3	2 - 4
3-14.078.114	4	4 - 6
3-14.078.115	5	6 - 9

Schneideinsätze Injektor/Gasemischend



3-14.078.133



3-14.078.134



3-14.078.123

2 Rohre = Injektor

3 Rohre = Gasemischend

Schneidbereich 3 - 100 mm

Bestell-Nr.	Schneid-O ₂ Ventil Typ	Düsen-Typen
3-14.078.133	Federhebel	AC und R
3-14.078.134	Handrad	AC und R
3-14.078.135	Federhebel	AB
3-14.078.136	Handrad	AB
3-14.078.123	Federhebel	AGN/PNME
3-14.078.122	Federhebel	PUZ89, MPL

Brennschneiddüsen

Das GCERhöna-Programm beruht auf über 50-jähriger Erfahrung in der Serienfertigung von Brennschneiddüsen. GCERhöna-Düsen werden auf wirtschaftlichen Einsatz hin entwickelt, denn die Düsenkonstruktion bestimmt beim Brennschneiden maßgeblich diesen Einflußfaktor. Der Schneidsauerstoffkanal ist so ausgebildet, daß eine möglichst verlustlose Entspannung des Schneidsauerstoffs erreicht wird und eine zylindrische Form des Schneidsauerstoffstrahles auf seiner ganzen Länge sichergestellt ist. Verwirbelungen oder Einschnürungen des Strahles werden vermieden, um ein optimales Schnittergebnis zu erzielen.

GCERhöna-Düsen bieten zahlreiche Vorteile:

- Hohe Wirtschaftlichkeit,
- weltweiter, erfolgreicher Einsatz durch die GCE-Firmengruppe,
- anwendungstechnische Beratung vor Ort,
- Fertigung nach neuesten Technologien.

Brennschneiddüsen, Injektortyp – ACETYLEN

Brennschneiddüse AC – Acetylen

Sowohl Maschinen- und Handbrennschneiddüse für gute Schnittergebnisse. Für Acetylen Injektor-Handschneidbrenner und Schneideinsätze, Schneid- und Heizdüse verchromt.

Bestell-Nr.	Typ	Bereich [mm]
3-14.001.010	Schneiddüse	3 – 10
3-14.001.011	Schneiddüse	10 – 25
3-14.001.012	Schneiddüse	25 – 40
3-14.001.013	Schneiddüse	40 – 60
3-14.001.014	Schneiddüse	60 – 100
3-14.001.015	Schneiddüse	100 – 200
3-14.001.016	Schneiddüse	200 – 300
3-14.001.020	Heizdüse	3 – 100
3-14.001.021	Heizdüse	100 – 300



Block-Brennschneiddüse AB – Acetylen

Für Acetylen Injektor-Handschneidbrenner und Schneideinsätze, Schneiddüse verchromt.

Bestell-Nr.	Bereich [mm]
3-14.001.650	3 – 10
3-14.001.651	10 – 25
3-14.001.652	25 – 40
3-14.001.653	40 – 60
3-14.001.654	60 – 100
3-14.001.655	100 – 200
3-14.001.656	200 – 300



Block-Brennschneiddüse B10 - Acetylen

Für Acetylen Injektor-Schneideinsätze Profi S 89, Düse unverchromt.

Bestell-Nr.	Bereich [mm]
3-14.069.507	1 – 3
3-14.069.508	3 – 8
3-14.069.509	8 – 20
3-14.069.510	20 – 50



Brennschneiddüse R - Acetylen

Handbrennschneiddüse für einfache Trennzwecke. Für Acetylen Injektor-Handschneidbrenner und Schneideinsätze, Schneid- und Heizdüse unverchromt. Schneiddüse R Einschraubgewinde M 8, Heizdüse R Einschraubgewinde M 21 × 1,5.

Bestell-Nr.	Typ	Bereich [mm]
3-14.001.700	Schneiddüse	3 – 10
3-14.001.701	Schneiddüse	10 – 25
3-14.001.704	Schneiddüse	25 – 40
3-14.001.702	Schneiddüse	40 – 60
3-14.001.703	Schneiddüse	60 – 100
3-14.001.710	Heizdüse	3 – 100



Brennschneiddüse AC-FL - Acetylen

Für Acetylen Injektor-Handschneidbrenner und Schneideinsätze, mit Flachsitz

Bestell-Nr.	Typ	Bereich [mm]
3-6290-AC00	6290 A 00	5 – 10
3-6290-AC0	6290 A 0	10 – 15
3-6290-AC1	6290 A 1	15 – 25
3-6290-AC2	6290 A 2	25 – 50
3-6290-AC3	6290 A 3	50 – 100
3-6290-AC4	6290 A 4	100 – 175
3-6290-AC5	6290 A 5	175 – 250
3-6290-AC6	6290 A 6	250 – 300



Brennfugen-Fugenhobeln

Zum Brennfugen (Fugenhobeln) können die gleichen Brennersysteme, welche beim Brennschneiden Verwendung finden, eingesetzt werden. Es stehen Düsen für Injektorbrenner (geteilte Düsen) und gasemischende Hobeldüsen zur Verfügung (gerade und gebogene Ausführung).

Das Brennfugen dient vorwiegend zum wurzelseitigen Aushobeln von Schweißnähten, zum Entfernen von örtlichen Schweißfehlern sowie zum Ausarbeiten von Kehlnähten bzw. zum Vorbereiten von Schweißfugen.

Fugenhobeldüsen, Injektor - Acetylen

Fugenhobeldüse FHA, zweiteilig gestreckt, Acetylen

Bestell-Nr.	Typ	Größe
3-14.001.440	Innendüse	0
3-14.001.441	Innendüse	1
3-14.001.442	Innendüse	2
3-14.001.443	Innendüse	3
3-14.001.444	Außendüse	0/1
3-14.001.445	Außendüse	2/3



Fugenhobeldüse AB-Acetylen, gebogen

Bestell-Nr.	Größe	Fugenbreite [mm]	Fugentiefe [mm]
3-14.072.934	1	6 – 8	3 – 9
3-14.072.935	2	8 – 11	6 – 11
3-14.072.936	3	10 – 12	11 – 12



Fugenhobeldüse AB-Acetylen, gerade

Bestell-Nr.	Größe	Fugenbreite [mm]	Fugentiefe [mm]
3-14.072.937	1	6 – 8	3 – 9
3-14.072.938	2	8 – 11	6 – 11
3-14.072.939	3	10 – 12	11 – 12



Brennschneiddüsen, Injektor – PROPAN / MISCHGASE / ERDGAS

Brennschneiddüse PUZ 89 – Propan/Erdgas/Mischgase

Für Trenn- und Konstruktionsschnitte aller Bauteile, für Maschinen- als auch Handscheidbrenner, für gute Schnittergebnisse. Die Heizflammegeometrie erlaubt blitzschnelles Vorwärmen auf Zündtemperatur und somit schnelles Anschneiden.

Heizdüse verchromt, Schneiddüse unverchromt. Für Handschneidbrenner X501-P sowie Propan-Schneideinsätze.

Bestell-Nr.	Typ	Bereich [mm]	Gasetyp
3-14.001.350	Schneiddüse	3 – 10	
3-14.001.351	Schneiddüse	10-25	
3-14.001.352	Schneiddüse	25-40	
3-14.001.353	Schneiddüse	40-60	
3-14.001.354	Schneiddüse	60-100	
3-14.001.355	Schneiddüse	100-200	
3-14.001.356	Schneiddüse	200-300	
3-14.001.147	Heizdüse	3-100	Propan-Erdgas
3-14.001.148	Heizdüse	100-300	Propan-Erdgas
3-14.001.587	Heizdüse	3-100	Mischgas
3-14.001.588	Heizdüse	100-300	Mischgas



Brennschneiddüse MPL – Propan/Erdgas

Für Konstruktionsschnitte sowie im Abbruchbereich. Die großen Heizkanäle erlauben neben einem sicheren Zünden der Flamme auch einfachste Reinigung. Heizdüse verchromt, Schneiddüse unverchromt. Handbrenschneiddüse für den rauen Einsatz, z.B. auf dem Schrottplatz. Für Handschneidbrenner X501-P sowie Propan-Schneideinsätze.

Bestell-Nr.	Typ	Bereich [mm]
3-14.001.260	Schneiddüse	3 – 10
3-14.001.261	Schneiddüse	10-25
3-14.001.262	Schneiddüse	25-40
3-14.001.263	Schneiddüse	40-60
3-14.001.264	Schneiddüse	60-100
3-14.001.265	Schneiddüse	100-200
3-14.001.266	Schneiddüse	200-300
3-14.001.267	Heizdüse	3-100
3-14.001.268	Heizdüse	100-300



Brennschneiddüse NX – Propan/Erdgas

Speziell für das Schrottschneiden geeignete stark ausgepögte Heizflammengeometrie. 2-teilig, für Handschneidbrenner X501-PH, Innendüse unverchromt, Außendüse verchromt. Für Handschneidbrenner X501-PH.

Bestell-Nr.	Typ	Bereich [mm]
3-14.001.208	Brennschneiddüse 000 NX	2 – 5
3-14.001.209	Brennschneiddüse 00 NX	5 - 10
3-14.001.210	Brennschneiddüse 0 NX	10 - 15
3-14.001.211	Brennschneiddüse 1 NX	15 - 25
3-14.001.212	Brennschneiddüse 2 NX	25 - 50
3-14.001.213	Brennschneiddüse 3 NX	50 - 75
3-14.001.214	Brennschneiddüse 4 NX	75 - 150
3-14.001.215	Brennschneiddüse 5 NX	150 - 200
3-14.001.216	Brennschneiddüse 6 NX	200 - 300



Brennschneiddüse NFF – Propan/Erdgas

2-teilig, für Handschneidbrenner X501-PH, Innendüse unverchromt, Außendüse verchromt. Schrottdüse für schnelle Anwärmzeiten. Für Handschneidbrenner X501-PH.

Bestell-Nr.	Typ	Bereich [mm]
3-14.001.031	Brennschneiddüse 1 NFF	15 - 25
3-14.001.032	Brennschneiddüse 2 NFF	25 - 50
3-14.001.033	Brennschneiddüse 3 NFF	50 - 75
3-14.001.034	Brennschneiddüse 4 NFF	75 - 150
3-14.001.035	Brennschneiddüse 5 NFF	150 - 200
3-14.001.036	Brennschneiddüse 6 NFF	200 - 300



Brennschneiddüsen, Injektor – ACETYLEN/PROPAN/MISCHGASE/ERDGAS

Bei diesem Düsensystem ist die Schneiddüse für alle Brenngase gleich. (Der Einsatz verschiedener Brenngase wird über die entsprechende Heizkappe erreicht.)

Brennschneiddüse K

Für Injektor-Handschnaidbrenner und Schneideinsätze, sowie für den maschinellen Einsatz.

Bestell-Nr.	Typ	Bereich [mm]
3-13.001.019	Brennschneiddüse Kupfer K0	3 - 5
3-13.001.020	Brennschneiddüse Kupfer K1	5 - 15
3-13.001.021	Brennschneiddüse Kupfer K2	15 - 30
3-13.001.022	Brennschneiddüse Kupfer K3	30 - 60
3-13.001.023	Brennschneiddüse Kupfer K4	60 - 100
3-13.001.024	Brennschneiddüse Kupfer K5	100 - 200
3-13.001.025	Brennschneiddüse Kupfer K6	200 - 300
3-13.001.100	Brennschneiddüse Messing K0	3 - 5
3-13.001.101	Brennschneiddüse Messing K1	5 - 15
3-13.001.102	Brennschneiddüse Messing K2	15 - 30
3-13.001.103	Brennschneiddüse Messing K3	30 - 60
3-13.001.104	Brennschneiddüse Messing K4	60 - 100
3-13.001.105	Brennschneiddüse Messing K5	100 - 200
3-13.001.106	Brennschneiddüse Messing K6	200 - 300



Brennschneiddüse SK

Messing. Für den maschinellen Einsatz.

Bestell-Nr.	Typ	Bereich [mm]
3-13.001.067	Brennschneiddüse SK 0	3 - 5
3-13.001.035	Brennschneiddüse SK 1	5 - 15
3-13.001.036	Brennschneiddüse SK 2	15 - 30
3-13.001.037	Brennschneiddüse SK 3	30 - 60
3-13.001.038	Brennschneiddüse SK 4	60 - 100
3-13.001.039	Brennschneiddüse SK 5	100 - 200



Heizkappe für die Schneiddüsen K, SK und F

Bestell-Nr.	Typ	Bereich [mm]	Gasart
3-13.001.003	Heizkappe A 1	3 - 100	Acetylen
3-13.001.005	Heizkappe A 2	100 - 300	Acetylen
3-13.001.014	Heizkappe P 1	3 - 100	Propan
3-13.001.015	Heizkappe P 2	100 - 300	Propan



Fugenhobeldüse F, kurze Ausführung

Für Injektor-Handschneidbrenner und Schneideinsätze.

Bestell-Nr.	Typ	Ausführung
3-13.001.072	Hobeldüse F1	kurz
3-13.001.073	Hobeldüse F1	kurz
3-13.001.074	Hobeldüse F1	kurz
3-13.001.120	Hobeldüse F1 Ms	kurz
3-13.001.003	Heizkappe A1	kurz
3-13.001.005	Heizkappe A2	kurz



Brennereinstellungen

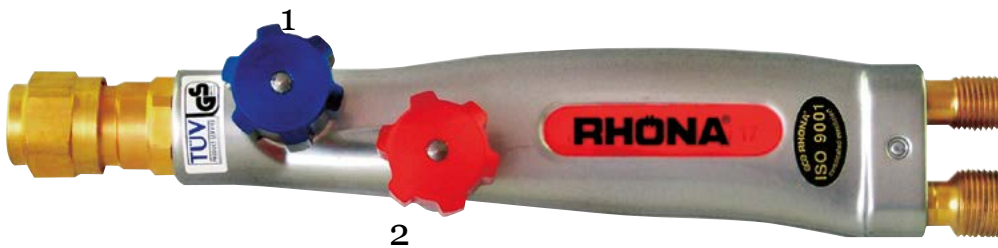

Abknall

Flamme schlägt in den Brenner mit knallendem Geräusch zurück. Die Flamme erlischt oder zündet wieder an der Düsenmündung.

Rückzündung

Flamme schlägt in den Brenner zurück und brennt im Bereich der Mischstelle weiter. Hierbei entsteht ein pfeifendes oder zischendes Geräusch. In diesem Fall zuerst Sauerstoffventil (1), dann Brenngasventil (2) schließen.

Flammendurchschlag (Flammrückschlag)

Flamme schlägt durch den Brenner in die Schläuche und kann auch zum Druckminderer gelangen. Sie kann auch bis zur Acetylenflasche gelangen, wo sie Erhitzung und den Zerfall des Acetylens verursachen kann.

Mit geeigneten Sicherheitseinrichtungen kann dies verhindert werden.

Die häufigsten Brennschneidfehler und ihre Ursachen

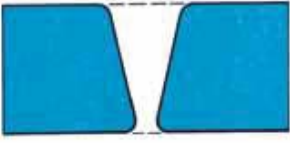

Schnittfugenverengung

- Brennvorschub zu schnell
- Düsenabstand vom Blech zu groß
- Düse verschmutzt oder beschädigt

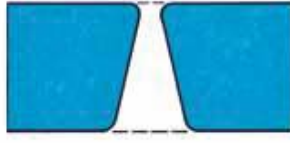

Schnittfugenerweiterung

- Schneidsauersto druck zu hoch
- Brennvorschub zu schnell
- Düsenabstand vom Blech zu groß



Hohlschnitt unter Oberkante

- Schneidsauersto druck zu hoch
- Düse verschmutzt oder beschädigt
- Düsenabstand vom Blech zu groß



Stufe an der Unterkante

- Brennvorschub zu schnell
- Düse verschmutzt oder beschädigt



Hohles Schnittflächenprofil

- Brennvorschub zu schnell
- Düse verschmutzt oder beschädigt, oder zu kleine Abmessung
- Schneidsauersto druck zu niedrig



Welliges Schnittflächenprofil

- Schneidsauersto druck zu niedrig
- Düse verschmutzt oder beschädigt
- Brennvorschub zu schnell



Kantenanschmelzung

- Brennvorschub zu langsam
- Flamme zu stark
- Düsenabstand vom Blech zu groß / zu klein
- Düse für die Materialstärke zu groß



Schmelzperlenkette

- Flamme zu stark
- Düsenabstand vom Blech zu klein
- Blechoberfläche verzundert oder verrostet

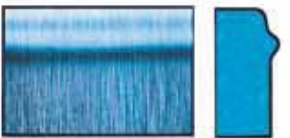

angeschnittene Oberkante mit Schlackenanhang

- Schneidsauersto druck zu hoch
- Flamme zu stark
- Düsenabstand vom Blech zu groß



Unterkante abgerundet

- Schneidsauersto druck hoch
- Brennvorschub zu schnell
- Düse verschmutzt oder beschädigt



übermäßige Schnittriefentiefe

- Brennvorschub zu schnell oder ungleich
- Düsenabstand vom Blech zu klein
- Flamme zu stark



Schnittriefentiefe ungleichmäßig

- Brennvorschub zu schnell oder ungleichmäßig
- Flamme zu schwach



Vereinzelt Kolkungen

- Brennvorschub zu langsam
- Blechoberfläche verzundert, verrostet oder verschmutzt (z.B. Farbe)
- Düsenabstand vom Blech zu klein
- Flamme zu schwach
- Flammenrückschlag im System
- Blech mit schlechter Qualität



Zusammenhängende Kolkungsgebiete

- Brennvorschub zu schnell
- Blechoberfläche verzundert, verrostet oder verschmutzt
- Düsenabstand vom Blech zu klein
- Flamme zu schwach

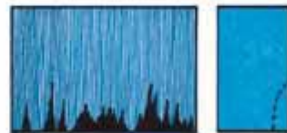

Kolkungen in der unteren Schnitthälfte

- Brennvorschub zu langsam
- Düse verschmutzt oder beschädigt



Anhaftender Schlackenbart

- Brennvorschub zu schnell oder zu langsam
- Düsenabstand vom Blech zu groß
- Schneidsauersto druck zu niedrig
- Düse ist für die Materialstärke zu klein
- Flamme zu schwach
- Blechoberfläche verzundert, verrostet oder verschmutzt

Anwärm Brenner

Anwärm Brenner Acetylen - Sauerstoff

DIN EN ISO 5172

Brauseanwärm einsetz Acetylen

NEF/B Größe Nr. 4, 6 und 6A. Anwärm Brenner wird zum flächigen Anwärm eingesetzt.

Bestell-Nr.	Typ	Größe	Länge [mm]
3-14.004.175	Rhöna 2001	4	240
3-14.004.176	Rhöna 2001	6	240
3-14.003.283	Rhöna 2001	6A	400
3-14.004.173	Kombi 20	4	240
3-14.004.174	Kombi 20	6	240
3-14.003.282	Kombi 20	6A	400
3-14.004.171	Kombi 17	4	240
3-14.004.172	Kombi 17	6	240
3-14.003.280	Kombi 17	6A	400
3-14.004.181	Kombi 18	4	240
3-14.004.182	Kombi 18	6	240
3-14.003.281	Kombi 18	6A	400



Brauseanwärm einsetz Acetylen

NEF/B Größe Nr. 7 und 9. Anwärm Brenner wird zum flächigen Anwärm eingesetzt.

Bestell-Nr.	Typ	Größe	Länge [mm]
3-14.004.179	Rhöna 2001	7	670
3-14.004.180	Rhöna 2001	9	670
3-14.004.163	Kombi 20	7	670
3-14.004.164	Kombi 20	9	670
3-14.004.161	Kombi 17	7	670
3-14.004.162	Kombi 17	9	670
3-14.004.157	Kombi 18	7	670
3-14.004.158	Kombi 18	9	670
3-14.004.185	Hochleistungseinsatz, Schaft Ø 22 mm	7	670
3-14.004.186	Hochleistungseinsatz, Schaft Ø 22 mm	9	670

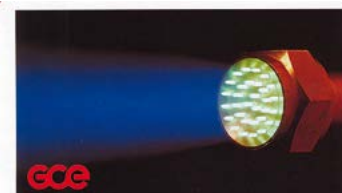

Hochleistungs-Anwärmeinsatz Acetylen

NEF/S Größe 12 und 13. 12-Flammenanwärmeinsatz mit Kühl- und Schutzmantel, für flächige bis zentrische Anwärmaufgaben z.B. zum Flammrichten von großen Stahlbaukonstruktionen.

Bestell-Nr.	Typ	Größe	Länge [mm]
3-14.004.177	Rhöna 2001	12	695
3-14.004.178	Rhöna 2001	13	695
3-14.004.167	Kombi 20	12	695
3-14.004.168	Kombi 20	13	695
3-14.004.165	Kombi 17	12	695
3-14.004.166	Kombi 17	13	695
3-14.004.159	Kombi 18	12	695
3-14.004.160	Kombi 18	13	695
3-14.004.183	Hochleistungseinsatz, Schaft Ø 22 mm	12	750
3-14.004.184	Hochleistungseinsatz, Schaft Ø 22 mm	13	750



Anwärmköpfe als Ersatzteil (unverchromt)



Bestell-Nr.	Typ	Größe
3-14.067.532	NEF/B	4
3-14.067.535	NEF/B	6
3-14.003.224	NEF/B	6A
3-14.004.169	NEF/B	7
3-14.004.170	NEF/B	9
3-14.004.232	NEF/S	12
3-14.004.233	NEF/S	13

Optimatoren



Mit dem Optimator Gas sparen

Optimator®

Bei dem Optimator handelt es sich um einen zweistufigen Druckregler für qualifiziertes Schutzgasschweißen. Aufgrund der extrem druckempfindlichen zweiten Stufe von GasIQ Optimator wird der gewöhnlich im Startmoment beim Gasbogenschweißen auftretende Gasstoß stark verringert. Die Verringerung des Gasstoßes bedeutet, dass beim normalen Schweißen der Gasverbrauch um bis zu 50 % verringert werden kann. Ein geringerer Gasverbrauch bedeutet weniger Flaschenwechsel, was die effektive Produktionszeit für das Schweißen verlängert. Zudem wird eine höhere Schweißqualität erzielt, da sich die Porenbildungsgefahr reduziert. Dank des Zweistufen-Prinzips von GasIQ Optimator wird der Gasstrom sehr präzise geregelt und sogar konstant gehalten, wenn später der Druck in der Gasflasche absinkt.

Die Lieferung erfolgt mit Schlauchtülle für 5,0 mm und 6,3 mm Schlauchinnendurchmesser sowie zusätzlichen Dichtungen



Bestell-Nr	Beschreibung
3-37371200	Optimator I Argon/Mix, Ventilanschluß *: W21,8 x 1/14" rechts nach DIN 477, Abgang: 1/4" rechts
3-37371400	Optimator I Formiergas, Ventilanschluß *: W21,8 x 1/14" links nach DIN 477, Abgang: 3/8" links

Optimator® II

GasIQ Optimator II ist eine Spezialversion des GasIQ Optimators mit einem zusätzlichen Gasanschluss für das Wurzelgas. Dieses Reduzierventil wird vor allem beim Schweißen verwendet, wenn Schutzgas und Wurzelgas aus derselben Flasche entnommen werden sollen. Dabei wird genau soviel Schutzgas wie oben beim GasIQ Optimator eingespart. Rein praktisch bedeutet dies u. a., dass z. B. bei Rohrinstallationsarbeiten die Gasflasche nicht so häufig gewechselt werden muss.

Die Lieferung erfolgt mit Schlauchtülle für 5,0 mm und 6,3 mm Schlauchinnendurchmesser sowie zusätzlichen Dichtungen.



Bestell-Nr	Beschreibung
3-37379200	Optimator II Argon/Mix, Ventilanschluß *: W21,8 x 1/14" rechts nach DIN 477, Abgang: 1/4" rechts

Verschleißbarkeit

Alle Optimator-Modelle sind ebenfalls in einer verschleißbaren Version für einen exakten Gasfluss erhältlich. Dies ist ein deutlicher Vorteil, wenn es darum geht, eine hohe und möglichst gleichmäßige Schweißqualität sicherzustellen, z.B. für eine ISO 9000-Zertifizierung. geregelt und sogar konstant gehalten, wenn später der Druck in der Gasflasche absinkt.



Hinweise Acetylenflaschen

ACHTUNG! Acetylenflaschen Typ 48/50 (Großflaschen) dürfen im Dauerbetrieb höchstens mit einem Verbrauch von ca. 1,0 m³ in der Stunde belastet werden. Daher sind beim Einsatz der Brenner-Größen 6A, 7, 9, 12 und 13 entsprechend dem Acetylenverbrauch Flaschen zu koppeln.

Größe	Sauerstoff.-Dr. [bar]	Acetylen-Dr. [bar]	Sauerst.-Verbr. [m ³ /h]	Acetylen.-Verbr. [m ³ /h]
4	2,5	0,5	0,52	0,50
6	2,5	0,5	1,1	1,0
6A	2,5	0,5	1,8	1,7
7	3,0	0,5	2,3	2,15
9	3,0	0,5	4,3	4,1
12	2,5	0,5	3,8	3,75
13	2,5	0,5	4,4	4,3

